



Sorgen Sie für eine sichere Verbindung!

Sattelkupplung und Königszapfen unterliegen je nach Einsatzbedingungen einem mehr oder weniger großen Verschleiß, der sich durch Spiel in Fahrtrichtung bemerkbar macht. Zu großes Spiel führt zu Stößen, und kann Verkehrsunsicherheit und Schäden an Sattelkupplung, Montageplatte und Fahrzeugrahmen verursachen.

Der Verschluss von JOST Sattelkupplungen ist werksseitig so justiert, dass sich mit einem neuen Königszapfen ein horizontales Funktionsspiel von ca. 0,3 mm in Fahrtrichtung ergibt. Das Längsspiel darf durch Abnutzung des Verschlusshakens oder des Verschleißringes bis auf 2 mm anwachsen. Alle Sattelkupplungen von JOST bieten die Möglichkeit einer stufenlosen Nachstellung zur Kompensation des Verschleißes im Kupplungsverschluss. Erst wenn die Nachstellmöglichkeit erschöpft ist, müssen die Verschleißteile ersetzt werden.

Der Verschleiß des Königszapfens darf mit der Nachstellung der Sattelkupplung nicht kompensiert werden. Ist die Verschleißgrenze des Königszapfens erreicht, muss dieser ausgetauscht werden. Nach dem Austausch des Königszapfens muss der Verschluss an der Sattelkupplung neu eingestellt werden.

Je nach Einsatzbedingung, spätestens jedoch nach 50.000 km bzw. halbjährlich, sind die Montageplatte, der Königszapfen und die Befestigungselemente auf Funktion, Verschleiß, Beschädigung bzw. Anrisse zu prüfen und gegebenenfalls instand zu setzen.

JOST Verschleißgrenzlehren und der Einstellmeister sind hierfür wichtige Hilfsmittel.

Verschleißgrenzen

2"

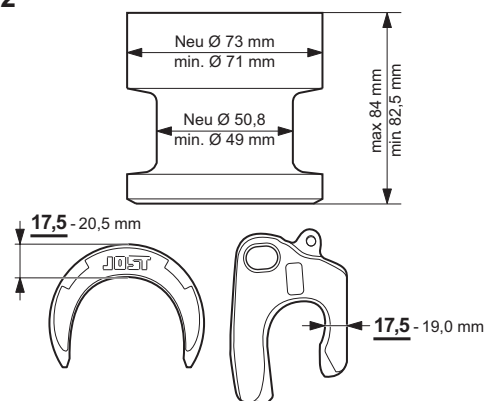

3,5"

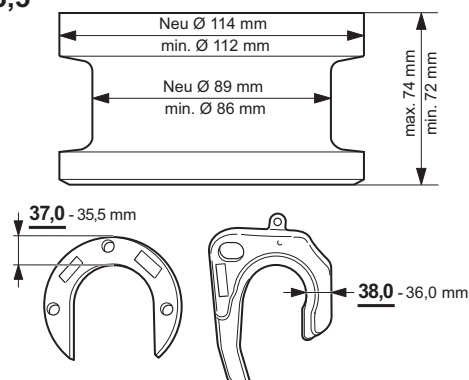

Ihr Vorteil durch regelmäßiges Prüfen und Einstellen

- erhöhte Verkehrssicherheit durch Vermeiden von unzulässigem Funktionsspiel
- längere Lebenszeit von Sattelkupplung, Montageplatte und Fahrzeugrahmen



Verschleißgrenzlehren

Anwendung

Mit der JOST Verschleißgrenzlehre lässt sich im abge-sattelten und geschlossenen Zustand feststellen, ob der Verschluss einer Sattelkupplung oder der Königszapfen die zulässige Verschleißgrenze erreicht oder überschritten haben.

Ihr Vorteil

- eine Prüfllehre für alles – sowohl für den Sattelkupplungsverschluss als auch für den Königszapfen
- vereinfacht die Verschleißprüfung und spart Zeit
- leicht und handlich



Artikel: J 1027 für 2“

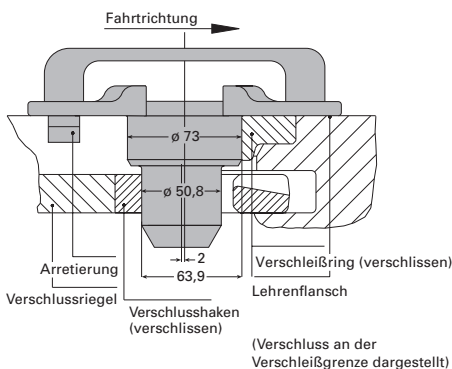
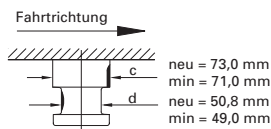
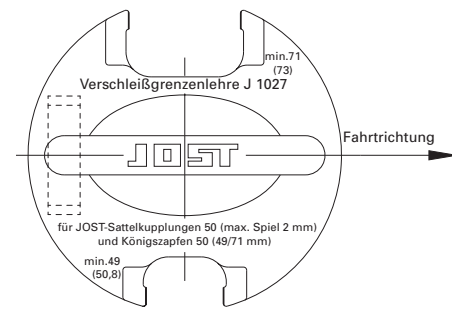

Artikel: J 1044 für 3,5“

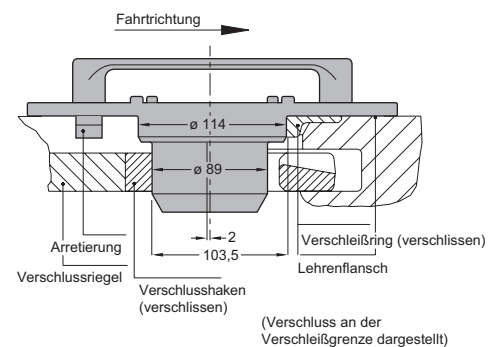
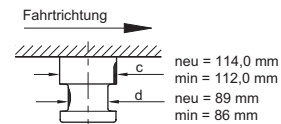
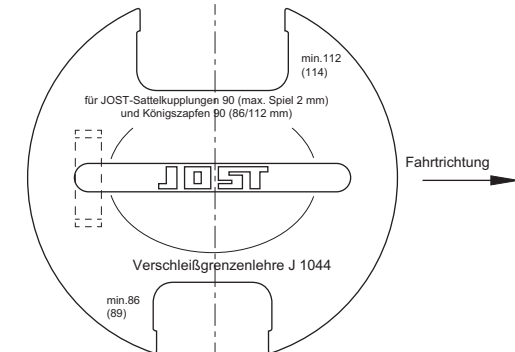



Einstellmeister

Anwendung

Der JOST Einstellmeister ist ein wichtiges Hilfsmittel für Sie: Der Verschluss von JOST Sattelkupplungen kann einfach, schnell und korrekt geprüft und bei Bedarf neu eingestellt werden. Der Einstellmeister eignet sich für alle 2" Sattelkupplungen und auch für 3,5" Sattelkupplungen bei Verwendung des Königszapfen-Adapters*.

Ihr Vorteil

- Einstellung ohne Demontage der Sattelkupplung bzw. ohne Auflieger ist unkompliziert und spart Zeit
- platzsparend und robust
- vereinfacht die Einstellung des Königszapfen-Sensors bei Sattelkupplungen mit Sensoric



* Hinweis:

Der Königszapfen-Adapter hat keine ECE-Genehmigung und eignet sich nicht für den Gebrauch im öffentlichen Straßenverkehr.

Artikel: SKE 008630000

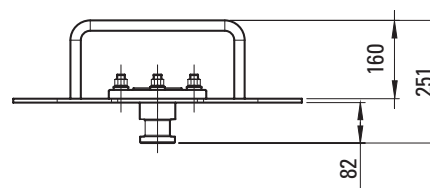
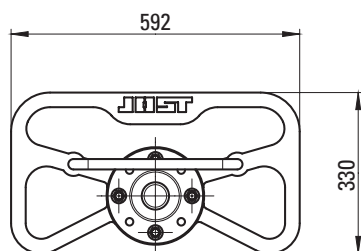

Verschleißgrenzlehren und Einstellmeister

Für eine sichere Verbindung

